



Guide d'emballage

Envoi de
marchandises

L'expéditeur
est responsable
d'un emballage
adapté
à sa marchandise

Avril 2023 | Schenker France



Comment emballer correctement les colis.

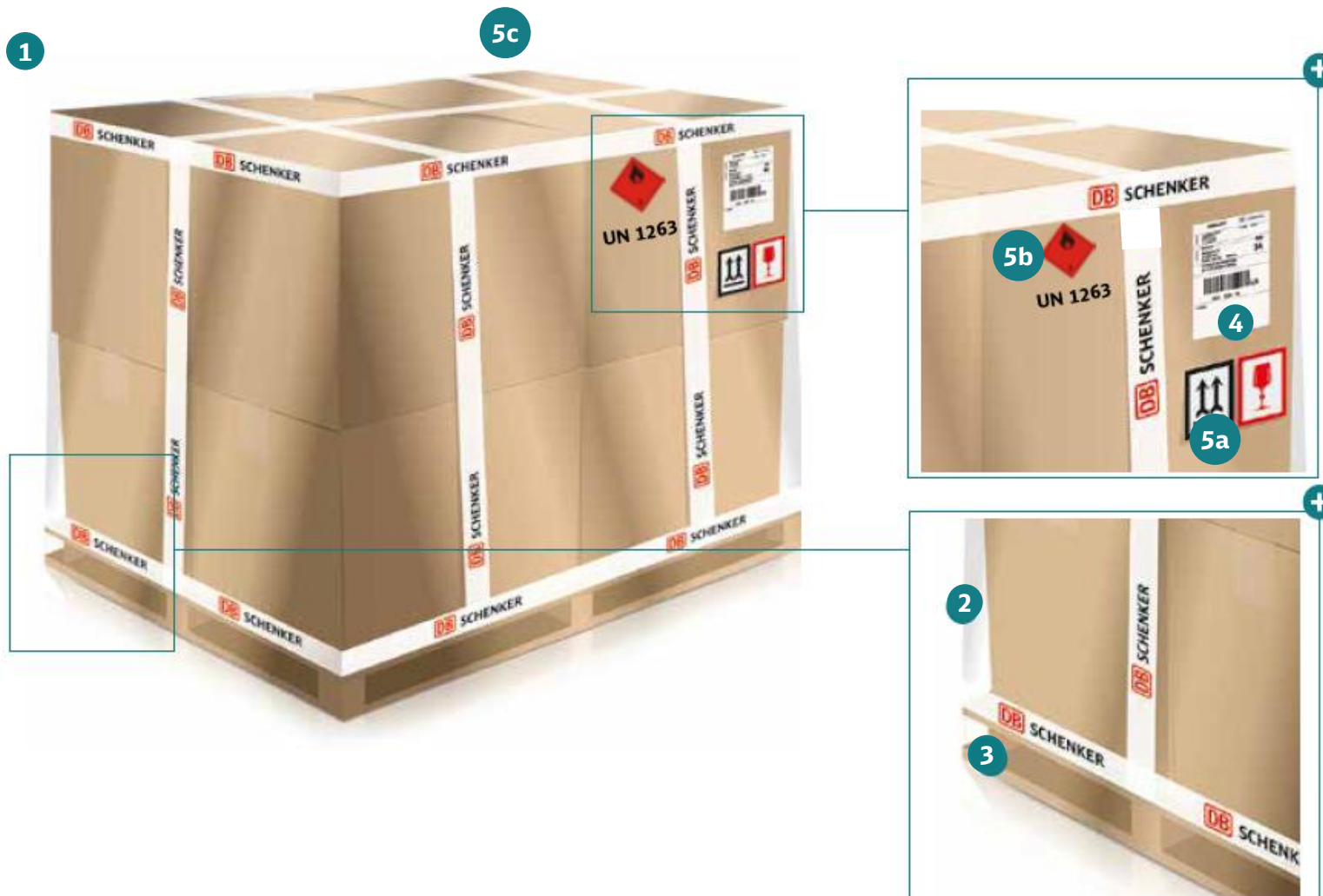

- 1 Choisissez un emballage/support de charge adapté à vos marchandises. Fermez bien l'emballage pour qu'il ne puisse pas être ouvert pendant le transport.
- 2 Veillez à ce que les colis ne dépassent pas les contours de la palette.
- 3 Établissez une liaison sûre entre le support de charge et la marchandise (par ex. étrépage, rubanage ou rétraction).
- 4 Apposez l'autocollant d'adresse collective à code-barres SSCC dans le coin supérieur droit du côté le plus long de chaque palette.
- 5 Apposez les éventuels caractères de traitement spéciaux nécessaires à un endroit bien visible, à proximité de l'étiquette d'adresse.
Exemple :
 - a. Les flèches sur les côtés opposés du colis indiquent la position verticale. Le cas échéant, faites attention au mode de transport et à la législation.
 - b. Les prescriptions en matière d'emballage et d'étiquetage des substances dangereuses doivent être indiquées sur chaque récipient contenant une substance dangereuse.
 - c. Le cas échéant, indiquer la capacité de charge de la palette.

Les emballages décrits ici sont des propositions sans engagement. Cela signifie que d'autres matériaux d'emballage peuvent être utilisés, comme par exemple la caisse grillagée européenne, la palette Chep, etc.



Caisse

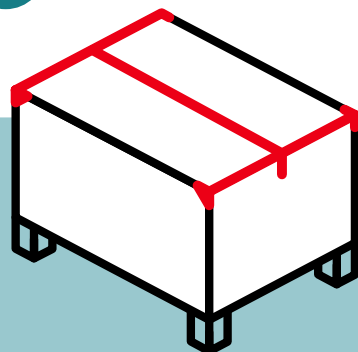

Les objets lourds et de grande taille, tels que les moteurs, doivent être transportés dans des caisses impossibles à déplacer. Afin de garantir une protection suffisante, nous recommandons un emballage conforme à la directive sur l'emballage de l'Union Européenne.

En outre, le chargement doit être sécurisé dans la caisse par des mesures appropriées pour éviter qu'il ne glisse et ne roule.



Palette



Les colis sont placés sur une palette ou empilés et sécurisés à l'aide des méthodes décrites. Il faut veiller à ce que les objets ne dépassent pas de la palette.

Empilage de colis sur une palette

Les empilements décrits ici sont des propositions.



Colonne-empilage

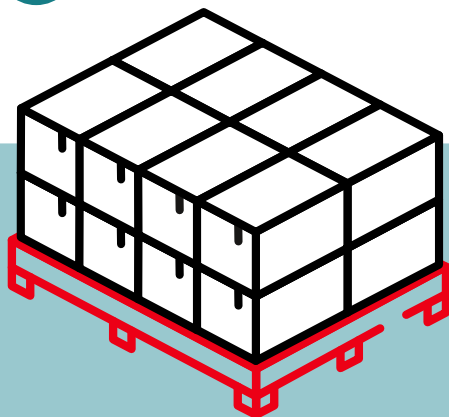

L'empilement des colis sur les palettes par le biais de ce que l'on appelle l'empilement des colonnes est une procédure appropriée pour améliorer la stabilité pendant le transport. La stabilité optimale est atteinte lorsque les colis sont

empilées sur la palette en colonnes de coin à coin et de bord à bord. Ensuite, la palette doit encore être stabilisée. Les mesures de sécurité appropriées à cet effet sont par exemple les bandes de cerclage ou le film rétractable.



composite empilage

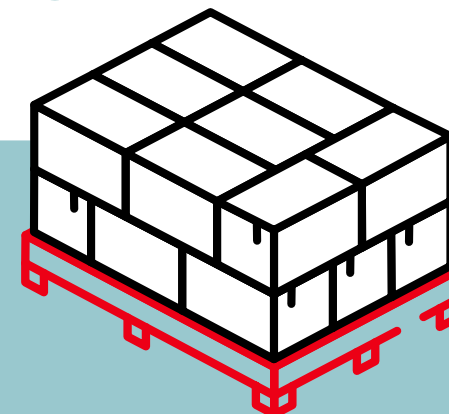

Lors de l'empilage composite, les colis sont placés couche par couche sur la palette, dans des dispositions différentes. L'emboîtement sert à garantir la cohésion du chargement.

Ensuite, la palette doit encore être stabilisée. Les mesures de sécurité appropriées à cet effet sont par exemple les bandes de cerclage ou le film rétractable.

Les mesures de sécurité décrites ici sont des propositions. Cela signifie que d'autres méthodes de protection peuvent être utilisées, comme le rembourrage en mousse, etc.

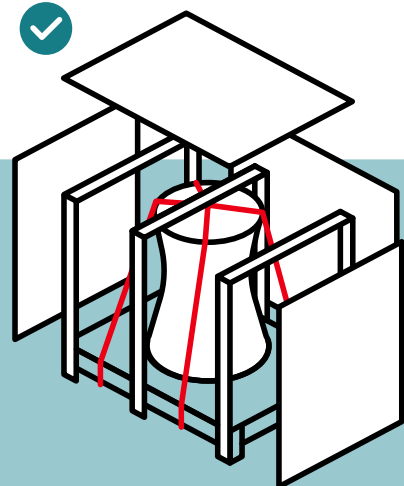

Tension

Lors de l'expédition de colis lourds et volumineux, tels que des pièces de construction mécanique, il convient de veiller à ce que les objets soient fixés à la palette à l'aide d'un matériau approprié, tel que du bois ou du métal.
La fixation empêche les mouvements dynamiques de l'objet pendant le transport.

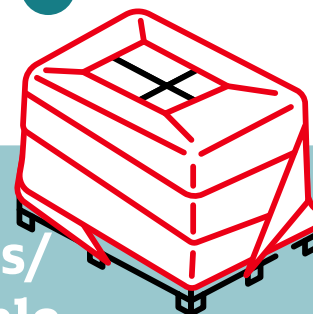

Films étirables/ Film rétractable

Pour appliquer le film étirable, on commence par fixer le bord avant du film étirable ou rétractable sur le dessous de la palette.
Le film est ensuite enroulé horizontalement au moins trois fois autour de la marchandise avec une tension préalable appropriée. Lors de la poursuite de l'enroulement vers le haut, il faut veiller à ce qu'un chevauchement d'au moins 50 % soit assuré sur la couche de film précédente.
Sur le bord supérieur du produit, le film est à nouveau enroulé horizontalement au moins trois fois autour du produit. Pour finir, le film est à nouveau enroulé jusqu'en bas avec un chevauchement d'au moins 50 % et l'extrémité du film est fixée de manière sûre.

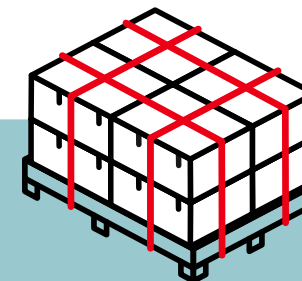

Rubans/ Sangles

Les sangles doivent être passées sous les planches de couverture de la palette et doivent être aussi verticales que possible.
Le processus est ensuite répété dans toutes les directions, de sorte que les colis soient maintenus par au moins quatre sangles/bandes (deux longitudinales, deux transversales). Des cornières horizontales de protection des bords garantissent une répartition de la charge des bandes et évitent ainsi d'endommager le chargement.
En outre, il est possible d'utiliser du film étirable une fois la sécurisation terminée. Cela présente l'avantage de protéger le chargement contre d'éventuels effets environnementaux pendant le transport.

Emballage non approprié

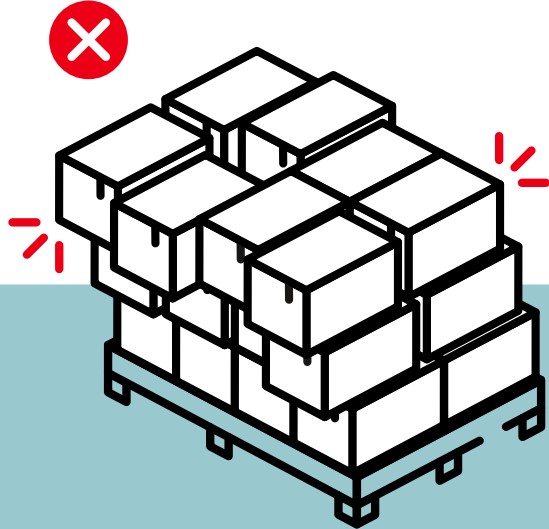

La marchandise n'est pas fixée correctement sur le support de charge.

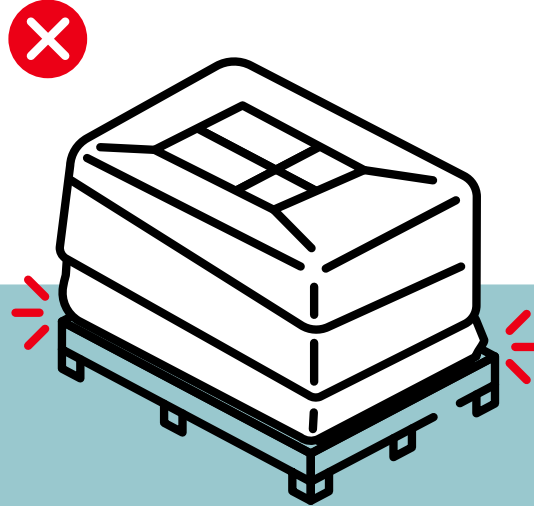

Lien sûr entre le support de charge et la marchandise non établi

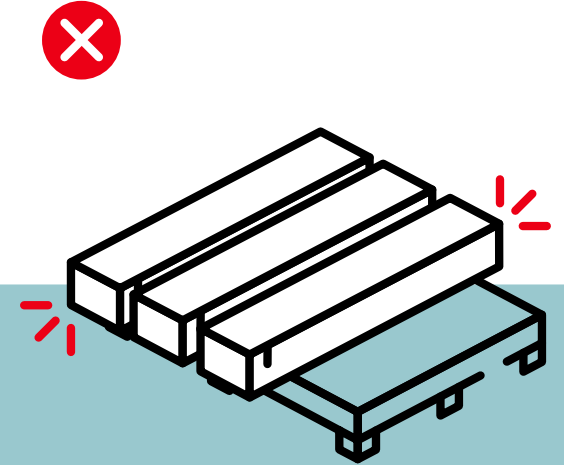

Des parties de l'envoi dépassent les contours de la palette

Merci beaucoup !